



**FMS-350-BP/S1**  
FILTRO DE ALTO CAUDAL CON CONEXIÓN INFERIOR

**FMS-C70-BP/S4**  
COALESCENTE DE ALTO FLUJO PUERTO INFERIOR

# MENOS CONSUMO DE COMBUSTIBLE MÁS POTENCIA

Los sistemas de ultra-filtración FMS han demostrado en campo que pueden proveer diésel ultra-limpio y ultra-seco con niveles de limpieza de combustible mejores que ISO 11/8/7, en condiciones de funcionamiento extremas, en una sola pasada, lo que permite obtener la máxima potencia del motor, con un perfecto rendimiento.

Esto significa óptimo manejo y control de contaminación de partículas y agua del combustible diésel, lo que es imprescindible en los motores modernos que manejan tolerancias muy pequeñas y altísimas presiones de inyección.

Es bien conocido que la contaminación reduce el tiempo de vida de sus componentes y lubricantes, pero la compresión adecuada de la relación entre la limpieza con certificación ISO del combustible y el tiempo de vida de los componentes debe ser siempre el foco de toda buena práctica de mantenimiento predictivo.

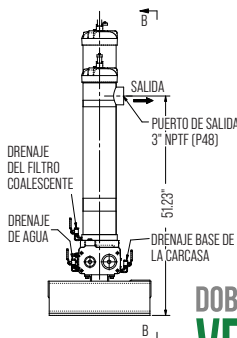
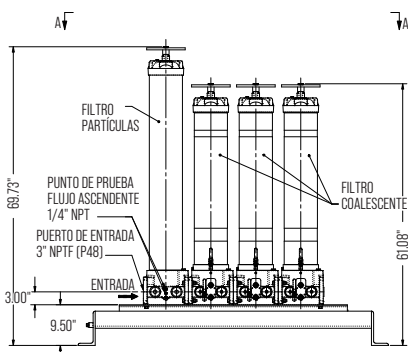
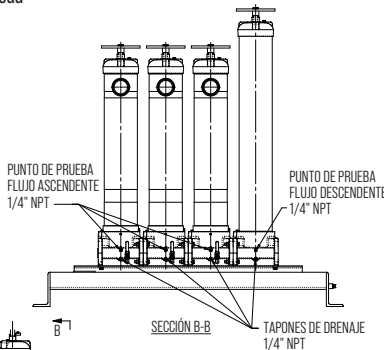
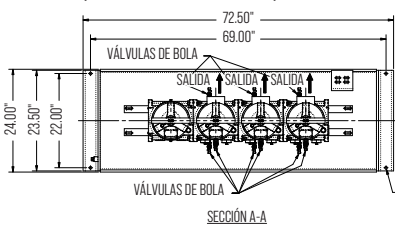

## BENEFICIOS DE FILTRACIÓN FMS

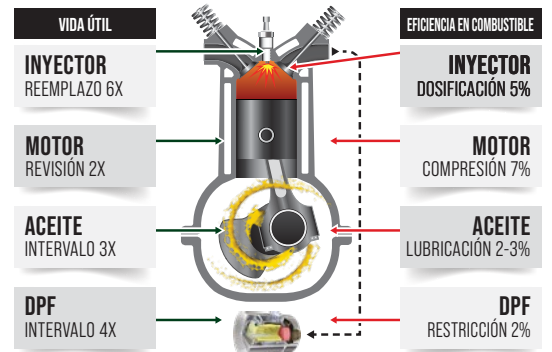

FMS-350-BP/S1-FMS-C70-BP/S4

## ESPECIFICACIONES TÉCNICAS DE LA CARCASA

Máx. Flujo por carcasa	Hasta 280 gpm
Puerto de conexión	3" NPT
Puertos adicionales	Filtro partículas: 2x puntos de prueba, 2x manómetros, 1x indicador Delta P (emergente o sensor)
Opciones de elementos	FMS-1/350-P - FMS-C70-BPE
Máx. presión operacional	100 psi (7 bar)
Min. presión de rendimiento	400 psi (28 bar)
Rango de temperatura	-32°F a 165° (0°C a 74°C)
Bypass	Filtro partículas: 20 psi (1.37 bar) Filtro coalescente: 25 psi (2 bar)
Cabeza portable	Aluminio anodizado
Carcasa del elemento	Acero - Pintura epóxica no-electrolítica de alto fósforo. Niquelado (estándar)
Tapa	Acero chapado
Peso	904 lbs
Despeje para cambio de elemento	33.8" (858 mm)





FMS-1/350-P  
ELEMENTO DE ALTO CAUDAL

FMS-C70-BPE  
ELEMENTO COALESCENTE DE COMBUSTIBLE

# ENTREGA ULTRA LIMPIA Y ULTRA SECA

## FMS-1/350-P

## FMS-C70-BPE



### RETENCIÓN DE PARTÍCULAS



### ELIMINACIÓN POR COALESCENCIA DE AGUA/EMULSIONES

#### ESPECIFICACIONES TÉCNICAS DEL ELEMENTO FMS-1/350-P

Eficiencia	Beta 4-4193 (ISO 16889-99)
DHC	3000gr @300gpm (MTD)
	6000gr @75gpm
Presión máxima	150 psi
Flujo recomendado	350 gpm
Dimensiones	42 x 6.25 x 6.25"
Peso	21 lbs
Carcasa	FMS-350-BP

#### THETA 4-4310 PRUEBA DE PASO ÚNICO

	CÓDIGOS ISO	PARTÍCULAS		
		4 µm	6 µm	14 µm
Nivel de contaminación del reservorio	22/21/18	31898	14071	542
Limpieza promedio después de filtración	10/8/6	7.4	1.7	0.34

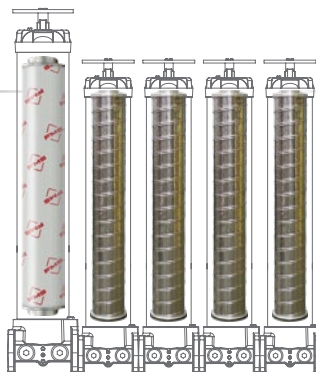

#### ESPECIFICACIONES TÉCNICAS DEL ELEMENTO FMS-C70-BPE

Eficiencia	98.6% SAE J1488 Certificado
WHC	Drenar
Presión máxima	80 gpm
Flujo recomendado	70 gpm
Dimensiones	40x6x6"
Peso	18 lbs
Carcasa	FMS-C70-BP

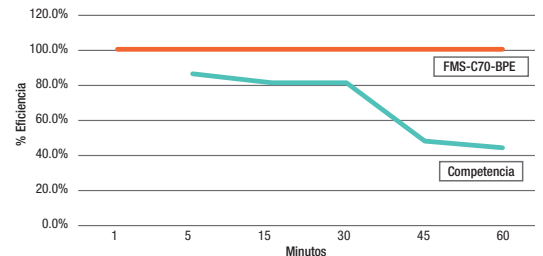

El control de contaminación al despacho es parte fundamental de una práctica óptima. Nuestros filtros para cajas de seguridad con conexión inferior son los únicos que pueden instalarse en los lomos de los tanques subterráneos y manejar varias pistolas de despacho.

El agua y las emulsiones es causante de hasta el 15% de la pérdida de potencia, por ende de hasta el 15% de incremento del consumo de combustible. Todo plan de control de contaminación ISO 4406, debe contemplar el agua y emulsiones con sistemas certificados SAE J1488.



ESCANEA PARA VISITAR NUESTRA WEB



FMS INTERNATIONAL INC.

580 W Park Rd Leetsdale,  
PA 15056  
USA

+1 724 340 4210  
info@fms-filtration.com  
fms-filtration.com