



FMS-C70-BP

COALESCENTE DE ALTO FLUJO
PUERTO INFERIOR

NFPA/T2/6/1
PUNTO DE FATIGA

ISO 3968
Delta P vs Flujo

SIN AGUA SIN EMULSIONES MÁS POTENCIA

El filtro coalescente FMS-C70-BP es el método más eficaz para eliminar agua/emulsiones del combustible diésel en flujos de alta velocidad, con una eficiencia del 98.5% en un pase.

La contaminación del diésel por agua/emulsiones causa pérdida de su capacidad calorífica y reducción de lubricidad, esto significa hasta 15% de pérdida de potencia del motor y hasta 15% de incremento en su consumo de combustible.

Todo plan de control de contaminación ISO 4406 debe también incluir una solución para eliminar agua/emulsiones mediante sistemas con validación SAE J1488.

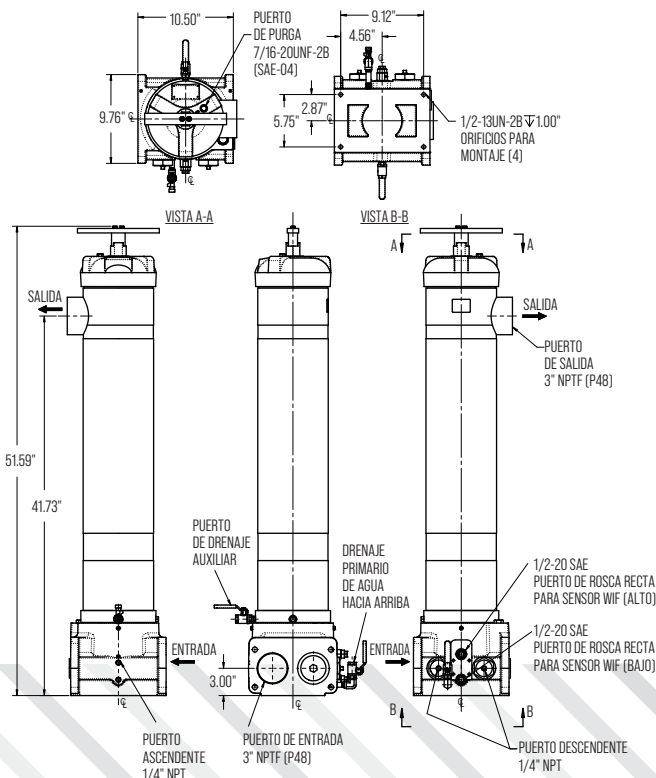

BENEFICIOS DE FILTRACIÓN FMS

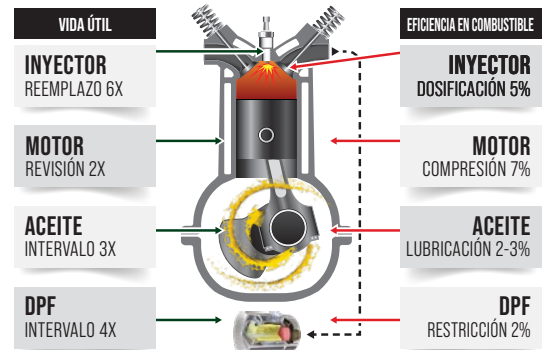

ESPECIFICACIONES TÉCNICAS DE LA CARCASA

Máx. flujo por carcasa	70 gpm
Puerto de conexión	3" NPT
Puertos adicionales	2 x 1/4" NPT (US & DS)
Opciones de elementos	FMS-C70-BPE
Máx. presión operacional	100 psi (7 bar)
Presión mínima de flujo	400 psi (27.6 bar) sin manómetro único
Rango de temperatura	-20°F a 165° (-29°C a 74°C)
Bypass	30 psi (2 bar)
Base del filtro	Aluminio anodizado
Carcasa del elemento	Pintura epóxica no-electrolítica de alto fósforo. Niquelado (estándar)
Tapa	Hierro dúctil niquelado
Peso	155 lbs (77 kg)
Despeje para cambio de elemento	33.8" (858 mm)



FMS-C70-BPE

FILTRO COALESCENTE DE COMBUSTIBLE

MEDIO 100% SINTÉTICO

ENTREGA ULTRA SECA

Es bien conocido que la contaminación reduce el tiempo de vida de sus componentes y lubricantes. Los sistemas de ultrafiltración FMS han demostrado en campo que pueden proveer diésel ultra-limpio y ultra-seco en condiciones de funcionamiento extremas, en una sola pasada, lo que permite obtener la máxima potencia del motor, con un perfecto rendimiento.

Los sistemas actuales de inyección de combustible de alta presión tienen tolerancias más estrictas y requieren una eliminación eficiente del agua/emulsión contaminante. La ultrafiltración FMS supone un óptimo manejo y control de contaminación por agua/emulsiones del combustible diésel, algo imprescindible en los motores modernos, y que debería estar siempre presente en toda buena práctica de mantenimiento predictivo.

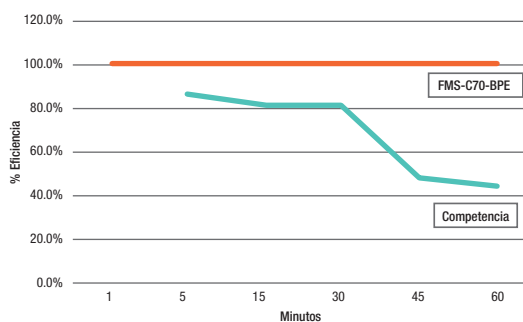

Como consultores expertos, en FMS evaluamos su condición actual y diseñamos una estrategia de control de contaminación por partículas y agua/emulsiones, de acuerdo con sus necesidades específicas, para mantener su operación dentro de la norma óptima ISO 4406, con sistemas certificados SAE J1488.

ESPECIFICACIONES TÉCNICAS DEL ELEMENTO

Eficiencia	98.6% SAE J1488 Certificado
DHC	Drenar
Presión máxima	80 gpm
Flujo recomendado	70 gpm
Dimensiones	40x6x6"
Peso	18 lbs
Carcasa	FMS-C70-BP



ELIMINACIÓN POR COALESCENCIA DE AGUA/EMULSIONES



ESCANEA PARA VISITAR NUESTRA WEB



FMS INTERNATIONAL INC.

580 W Park Rd Leetsdale,
PA 15056
USA

+1 724 340 4210
info@fms-filtration.com
fms-filtration.com