



INSTALACIÓN DEL FILTRO

FMS-0.4-SP



- Determinar un punto de presión del motor, nunca usar la línea de lubricación del turbo.
- Determinar un punto de retorno SIN presión en el carter del motor.
- Usar mangueras con alma de acero, enzunchadas que soporten mínimo 150 psi y 120 C.
- Sujetar el filtro usando los orificios/rosca en la cabeza del filtro.
- Conectar la manguera de presión en uno de los puertos de 1.8" NPT en relación a la flecha del flujo.
- Conectar la manguera de retorno al carter (sin presión) en uno de los puerto de 1/8" NPT siguiendo la flecha de flujo. Notar que los puertos de retorno tienen un orificio de 1.5 mm que actúa como regular de flujo/presión para proteger la presión del motor.
- Colocar los manómetros eligiendo un puerto de presión y otro de retorno.
- El manómetro de presión va a medir la presión del motor y el diferencial con el manómetro de retorno va a definir la saturación del elemento que debe cambiarse a 20 psi de delta P.

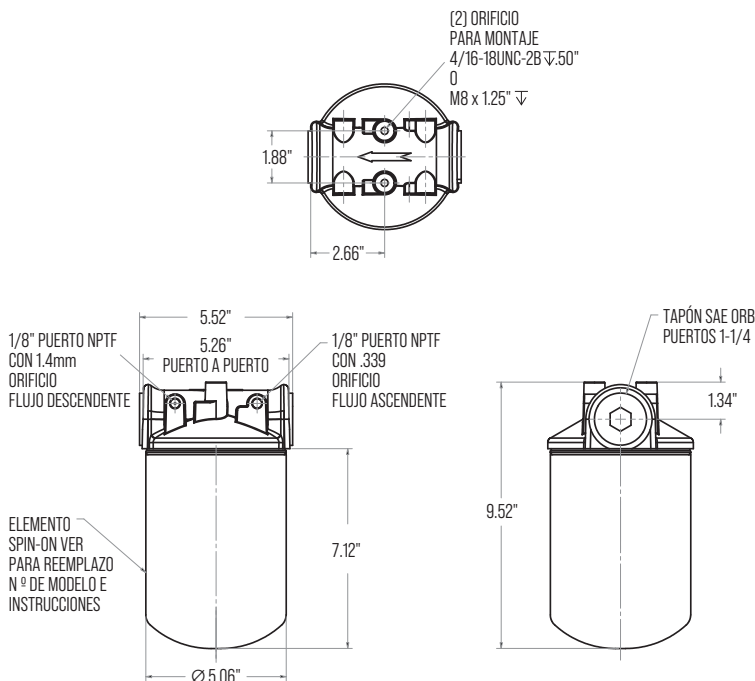

ESPECIFICACIONES TÉCNICAS DE LA CARCASA

Máx. Flujo por carcasa	0,4 gpm
Puerto de conexión	1/8" NPT
Puertos adicionales	2 x 1/8" NPT (US & DS)
Opciones de elementos	FMS-3/0.4-P hasta 60 gal carter FMS-3/25-P hasta 100 gal carter
Máx. presión operacional	100 psi (7 bar)
Mín. presión de rendimiento	150 psi (10 bar)
Rango de temperatura	-20°F a 225 ° (-29°C a 107°C)
Base del filtro	Aluminio fundido
Carcasa del elemento	Acero
Peso	5 lbs (2.3 kg) FMS-3/0.4-P 6 lbs (2.7 kg) FMS-3/25-P
Despeje para cambio de elemento	2.5" (65 mm)



INSTRUCCIONES DE CAMBIO DE ELEMENTO

FMS-3/0.4-P



INSTALACIÓN DEL ELEMENTO

- Apague el sistema para asegurarse de que no haya presión ni flujo en la carcasa del filtro.
- Retire el elemento girando el tazón en sentido contrario de las manecillas del reloj.
- Deseche el elemento viejo/usado.
- Seleccione el elemento que desea instalar. Lubrique el anillo O en el elemento y dentro del cabezal de conexión.
- Instale el elemento en el tubo guía en el cabezal de conexión del filtro.

ESPECIFICACIONES TÉCNICAS DEL ELEMENTO

Eficiencia	Beta 4-4193 (ISO 16889:99)
DHC	200gr @0.4gpm (MTD) FMS-3/0.4-P 155 gr (MTD) FMS-3/25-P
Presión máxima	0.4 gpm
Máx. presión operacional	100 psi (7 bar)
Mín. presión de rendimiento	150 psi (10 bar)
Dimensiones	7.12 x 5.52 x 9.52" FMS-3/0.4-P 10.80 x 5.52 x 9.52" FMS-3/25-P
Peso	5 lbs (2.3 kg)
Carcasa	FMS-0.4-SP

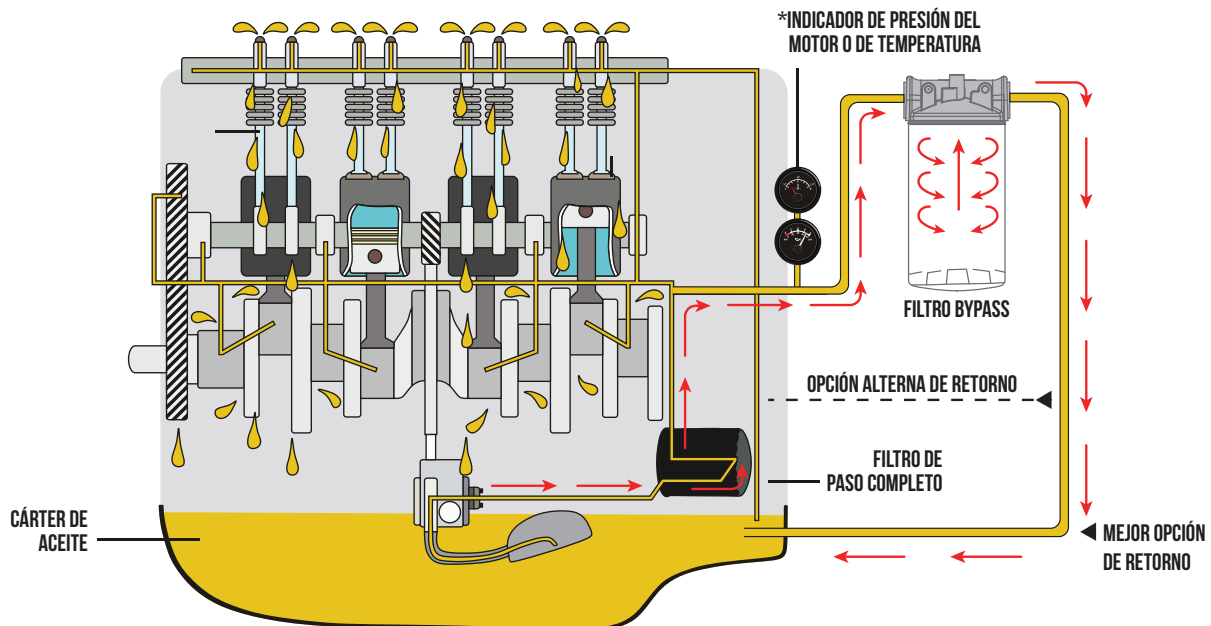



INSTRUCCIONES DE MATERIALES

- Manguera que tolere: 150°C (como mínimo), 200 psi (como mínimo), con alma de acero y crimpada (colocada a presión con máquina especial) a los fittings de acero inoxidable o acero de alta calidad (no usar vinchas, arandelas o gazas metálicas ajustables).
- En caso que la manguera deba entrar con un ángulo determinado, NO utilizar acoples adicionales ni forzar la manguera, se deben solicitar los fittings que van crimpados en la manguera con el ángulo correspondiente.
- Las mangueras se deben de sujetar de alguna forma que eviten el daño de la misma, pero sobre todo que eviten que algún objeto externo puedan tirar de ellas provocando daños en el sistema.
- Los accesorios, acoples o figuras que sean estrictamente necesarios a utilizar deben ser de acero inoxidable de alta calidad
- Usar tuerca de presión, arandelas de presión y pernos en acero inoxidable de alta calidad
- Usar en toda conexión roscada el Loctite 243 (El de color azul)
- Que la base del filtro sea de acero inoxidable de alta calidad y con ángulo, el mismo puede ser soldado en su construcción usando materiales de alta calidad, pero preferiblemente debe ir anclado (con pernos, arandelas de presión y tuercas de presión) al chasis de la unidad a instalar, respetando los materiales a utilizar de acuerdo a instrucciones adicionales.
- Los manómetros deben tolerar 100C min; se puede instalar puntos minimess y realizar mediciones periódicas de saturación en caso que no existan manómetros que cumplan con el requerimiento de temperatura.
- El rango de lectura de los manómetros debe ser del doble de la presión del motor como seguridad adicional.