



# MENOS CONSUMO DE COMBUSTÍVEL MAIS POTÊNCIA

Os sistemas de ultrafiltração FMS comprovam em campo que podem fornecer o diesel ultralimpo e ultraseco, com níveis de limpeza de combustível menores que ISO 4406 11/8/7. Sob condições operacionais extremas, em uma única passagem, o que permite que se obtenha a máxima potência do motor, com desempenho perfeito.

Isso significa gerenciamento e controle otimizados da contaminação por partículas, água e emulsões no diesel, isso é essencial em motores modernos que lidam com tolerâncias e folgas muito pequenas e pressões de injeção muito altas.

É de amplo conhecimento que a contaminação reduz a vida útil dos componentes mecânicos e lubrificantes, porém, uma compreensão adequada da relação entre a limpeza do combustível com certificação ISO 4406 e a vida útil dos componentes deve ser sempre o foco de uma boa prática de manutenção preditiva.

Como consultores especializados, avaliamos sua condição atual e projetamos uma estratégia de controle de contaminação, de acordo com suas necessidades, para manter sua operação dentro do ideal que é a norma ISO 4406.

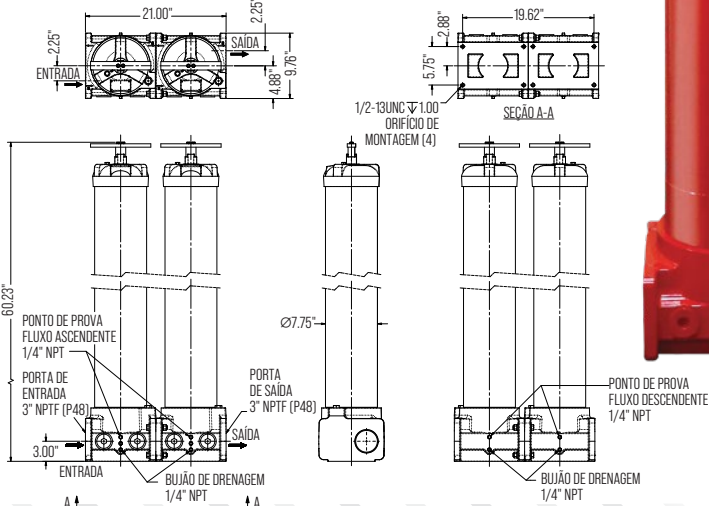

## BENEFÍCIOS DA FILTRAÇÃO FMS

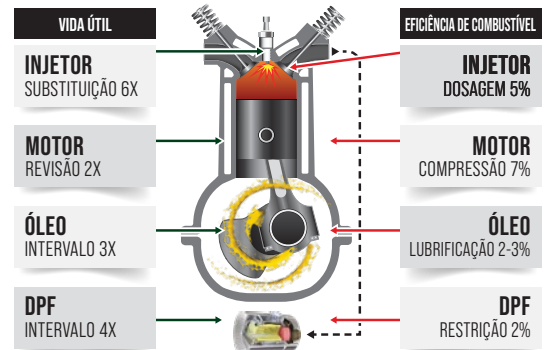

## ESPECIFICAÇÕES TÉCNICAS DA CARÇAÇA

Máx. Fluxo de Carçaça	500 gpm
Porta de conexão	3" NPT
Portas Adicionais	4 x pontos de prova, 4 x manômetros, 2 x indicador Delta P (pop-up ou sensor)
Opções de elementos	FMS-1/350-P
Máx. Pressão operacional	500 psi (35 bar)
Mín. Pressão de rendimento	2500 psi (172 bar)
Intervalo de temperatura	-20°F a 225° [-29°C a 107°C]
Derivação	30 psi (40 psi ótimo)
Base filtrante	Alumínio fundido
Carçaça do elemento	Aço
Cobertura	Ferro Fundido Dúctil
Peso	370 lbs
Esvaziamento para troca de elemento	39.00" (991 mm)



# ENTREGA ULTRA LIMPO

Nossos sistemas de alta vazão são ideais para pontos de recepção de até 1.325 LPM. Neste ponto, controlamos 95% de toda a contaminação, manutenção dos filtros e possíveis quedas de vazão. Uma auditoria ISO na chegada do combustível nos permite saber o que o fornecedor nos entrega.

A FMS é a primeira fornecedora ISO que garante a conformidade com a ISO 11/8/7 do diesel, com o menor custo por litro. Ao melhorar a qualidade do diesel, a potência do motor é otimizada, reduzindo seu consumo de combustível, o que significa uma grande economia para o proprietário do equipamento.

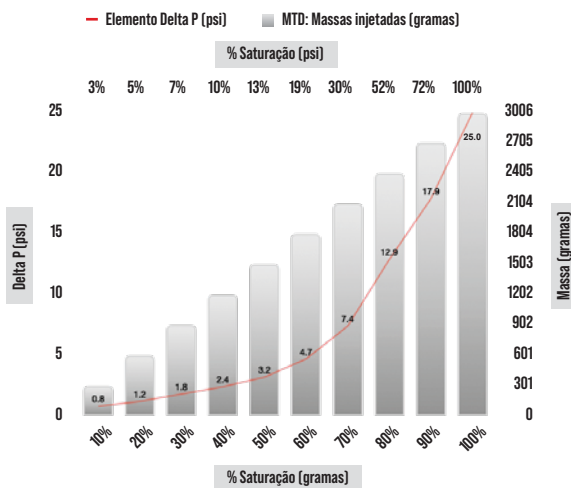

Os sistemas de ultra-filtragem FMS demonstram em campo para prover diesel ultra-limpo e ultra-seco com níveis de limpeza de combustível melhores que ISO 11/8/7, sob condições extremas de operação, em uma única passagem, permitindo obter a máxima potência do motor, com desempenho perfeito.

**THETA 4>5033 TESTE DE PASSO ÚNICO**

	CÓDIGOS ISO	PARTÍCULAS		
		4 µm	6 µm	14 µm
Nível de contaminação do reservatório	22/21/18	31898	14071	542
Limpeza média após a filtração	10/8/6	7.4	1.7	0.34

**ESPECIFICAÇÕES TÉCNICAS DE CADA ELEMENTO**

Eficiência	Beta 4-4193 [ISO 16889:99]
DHC	3000gr @300gpm (MTD)
	6000gr @75gpm
Pressão máxima	150 psi
Fluxo recomendado	350 gpm
Dimensões	42 x 6.25 x 6.25"
Peso	21 lbs
Carcaça	FMS-350-BP

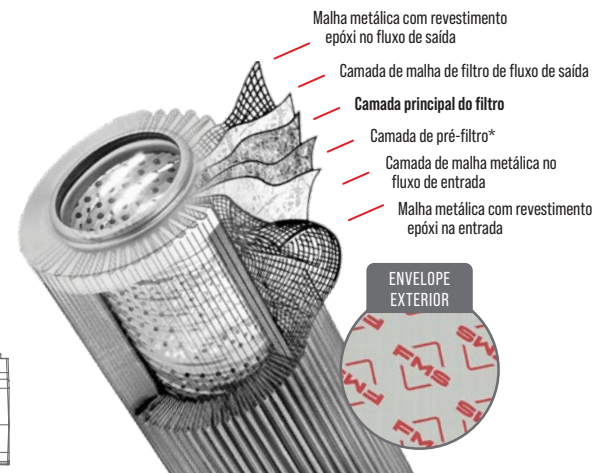

**MEIOS FILTRANTES MULTICAMADAS**

Passagens entrelaçadas para a retenção máxima de contaminantes particulados

**SUPORE DE MÚLTIPLAS CAMADAS**

Fornecer resistência e proteção às camadas de filtro

**ÁREA FILTRANTE DE ALTO RENDIMENTO**

Menor restrição, menor queda de pressão, menor carga hidráulica

**MALHA METÁLICA NOS FLUXOS DE ENTRADA E SAÍDA**

Melhor estabilidade dos plissês



ESCANEE PARA VISITAR NOSSO WEB



FMS INTERNATIONAL INC.

580 W Park Rd Leetsdale,  
PA 15056  
USA

+1 724 340 4210  
info@fms-filtration.com  
fms-filtration.com