



FMS-350-BP/S1
FILTRO DE ALTA VAZÃO COM CONEXÃO INFERIOR

FMS-C70-BP/S4
COALESCEDOR DE ALTA VAZÃO PORTA INFERIOR

MENOR CONSUMO DE COMBUSTÍVEL MAIS POTÊNCIA

Os sistemas de ultra-filtração FMS demonstraram em campo que podem fornecer diesel ultra-limpo e ultra-seco com níveis de limpeza de combustível melhores que ISO 11/8/7, em condições extremas de operação, em uma única passagem, permitindo obter a máxima potência do motor com desempenho perfeito.

Isso significa um controle e gerenciamento ótimos da contaminação por partículas e água no combustível diesel, o que é essencial nos motores modernos que operam com tolerâncias muito pequenas e altíssimas pressões de injeção.

É amplamente conhecido que a contaminação reduz a vida útil de componentes e lubrificantes, mas a compreensão adequada da relação entre a limpeza com certificação ISO do combustível e a vida útil dos componentes deve ser sempre o foco de toda boa prática de manutenção preditiva.



BENEFÍCIOS DA FILTRAÇÃO FMS

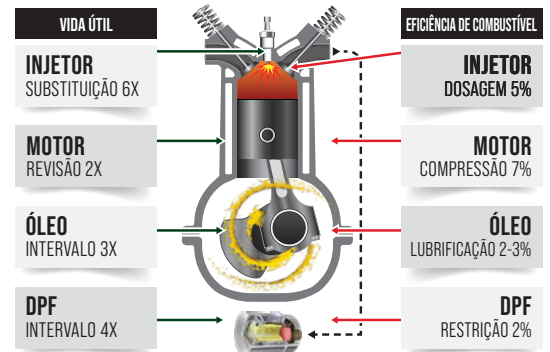

FMS-350-BP/S1-FMS-C70-BP/S4

ESPECIFICAÇÕES TÉCNICAS DA CARÇAÇA

Máx. Fluxo de Carçaça	Hasta 280 gpm
Porta de conexão	3" NPT
Portas Adicionais	Filtro partículas: 2x pontos de prueba, 2x manómetros, 1x indicador Delta P (pop-up ou sensor) Filtro coalescente: 2 x 1/4" NPT (US & DS)
Opções de elementos	FMS-1/350-P - FMS-C70-BPE
Máx. Pressão operacional	100 psi (7 bar)
Mín. Pressão de rendimento	400 psi (28 bar)
Intervalo de temperatura	-32°F a 165° (0°C a 74°C)
Derivação	Filtro partículas: 20 psi (1.37 bar) Filtro coalescente: 25 psi (2 bar)
Base filtrante	Alumínio anodizado
Carçaça do elemento	Aço - Pintura epóxi não-eletrólítica de alto fósforo Niquelado (padrão)
Cobertura	Aço cromado
Peso	904 lbs
Esvaziamento para troca de elemento	33.8" (858 mm)

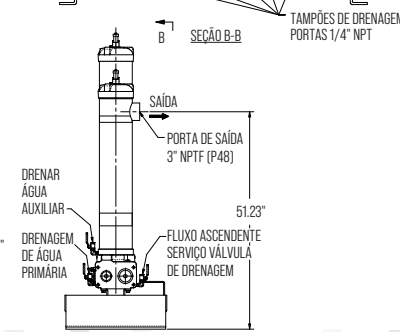
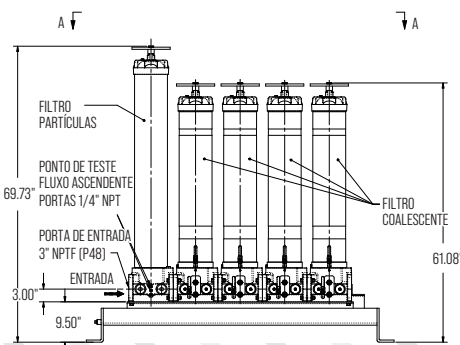
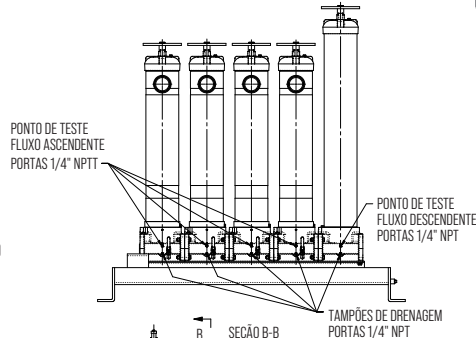
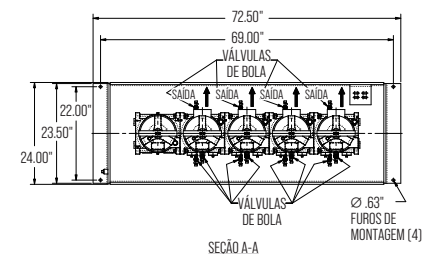



FMS-1/350-P
ELEMENTO DE ALTA VAZÃO

FMS-C70-BPE
ELEMENTO COALESCENTE DE COMBUSTÍVEL

ENTREGA ULTRA LIMPA E ULTRA SECA

FMS-1/350-P

FMS-C70-BPE



**RETENÇÃO
DE PARTÍCULAS**



**ELIMINAÇÃO POR COALESCÊNCIA
DE ÁGUA/EMULSÕES**

ESPECIFICAÇÕES TÉCNICAS DO ELEMENTO FMS-1/350-P

Eficiência	Beta 4-4193 (ISO 16889-99)
DHC	3000gr @300gpm (MTD) 6000gr @75gpm
Pressão máxima	150 psi
Fluxo recomendado	350 gpm
Dimensões	42 x 6.25 x 6.25"
Peso	21 lbs
Carcaça	FMS-350-BP

THETA 4-5033 TESTE DE PASSO ÚNICO

	CÓDIGOS ISO	PARTÍCULAS		
		4 µm	6 µm	14 µm
Nível de contaminação do reservatório	22/21/18	31898	14071	542
Limpeza média após a filtração	10/8/6	7.4	1.7	0.34

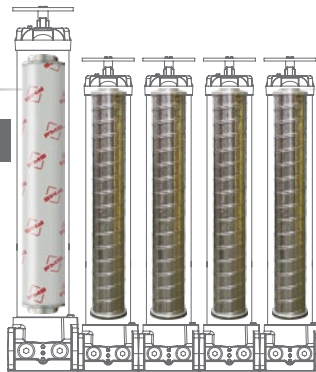

ESPECIFICAÇÕES TÉCNICAS DO ELEMENTO FMS-C70-BPE

Eficiência	98.6% SAE J1488 Certificado
WHC	Drenar
Pressão máxima	80 gpm
Fluxo recomendado	70 gpm
Dimensões	40x6x6"
Peso	18 lbs
Carcaça	FMS-C70-BP

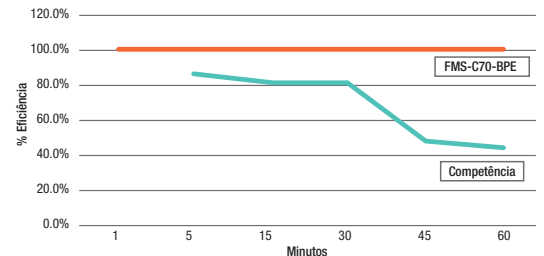

O controle de contaminação no abastecimento é parte fundamental de uma prática ideal. Nossos filtros para caixas de segurança com conexão inferior são os únicos que podem ser instalados nos topos dos tanques subterrâneos e operar com várias pistolas de abastecimento.

A água e as emulsões são responsáveis por até 15% da perda de potência, e consequentemente, por até 15% de aumento no consumo de combustível. Todo plano de controle de contaminação ISO 4406 deve considerar a água e as emulsões com sistemas certificados pela norma SAE J1488.



ESCANEIE PARA VISITAR NOSSO WEB



FMS INTERNATIONAL INC.

580 W Park Rd Leetsdale,
PA 15056
USA

+1 724 340 4210
info@fms-filtration.com
fms-filtration.com