



INSTALAÇÃO DO FILTRO

FMS-0.4-SP



- Determinar um ponto de pressão do motor; nunca utilizar a linha de lubrificação do turbo.
- Determinar um ponto de retorno sem pressão no cárter do motor.
- Utilizar mangueiras com alma de aço, reforçadas, que suportem no mínimo 150 psi e 120 °C.
- Fixar o filtro utilizando os orifícios/roscas na cabeça do filtro.
- Conectar a mangueira de pressão em uma das portas de 1/8" NPT, de acordo com a seta de fluxo.
- Conectar a mangueira de retorno ao cárter (sem pressão) em uma das portas de 1/8" NPT, seguindo a seta de fluxo. Observar que as portas de retorno possuem um orifício de 1,5 mm que atua como regulador de fluxo/pressão para proteger a pressão do motor.
- Instalar os manômetros escolhendo uma porta de pressão e outra de retorno.
- O manômetro de pressão medirá a pressão do motor e o diferencial em relação ao manômetro de retorno definirá a saturação do elemento filtrante, que deve ser substituído quando atingir 20 psi de delta P.

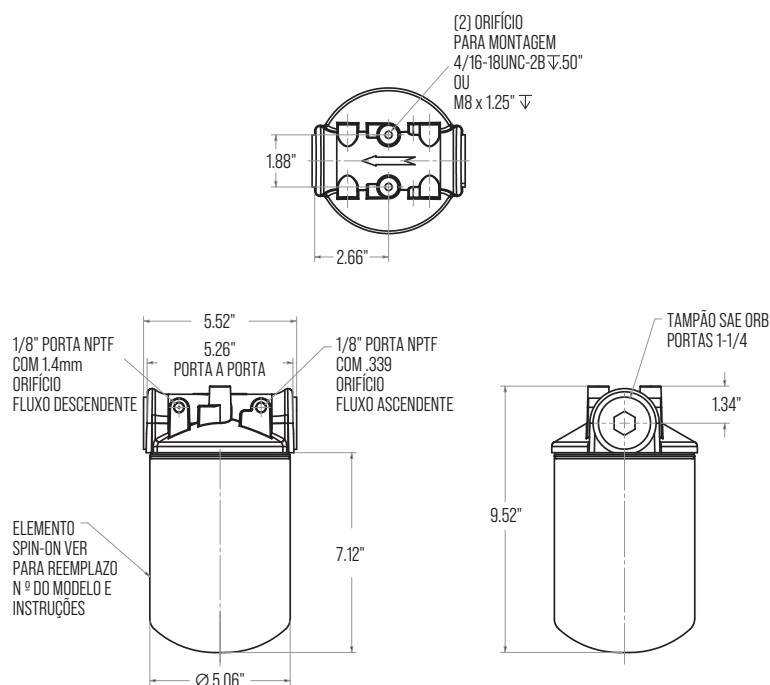

ESPECIFICAÇÕES TÉCNICAS DA CARÇAÇA

Fluxo máximo por carcaça	0,4 gpm (1,51 lts)
Porta de conexão	1/8" NPT
Portas adicionais	2 x 1/8" NPT (US & DS)
Opções de elementos	FMS-3/0.4-P até 60 gal cárter FMS-3/25-P até 100 gal cárter
Pressão operacional máxima	100 psi (7 bar)
Pressão mínima de desempenho	150 psi (10 bar)
Faixa de temperatura	-20 °F a 225 ° (-29 °C a 107 °C)
Base do filtro	Alumínio fundido
Carcaça do elemento	Aço
Peso	5 lbs (2,3 kg) FMS-3/0.4-P 6 lbs (2,7 kg) FMS-3/25-P
Dreno para mudança de elementos	2.5" (65 mm)



INSTRUÇÕES DE TROCA DO ELEMENTO

FMS-3/0.4-P



INSTALAÇÃO DO ELEMENTO

- Desligue o sistema para garantir que não haja pressão nem fluxo na carcaça do filtro.
- Remova o elemento girando o copo no sentido contrário ao dos ponteiros do relógio.
- Descarte o elemento antigo/usado.
- Selecione o elemento que deseja instalar. Lubrifique o anel O no elemento e dentro do cabeçote de conexão.
- Instale o elemento no tubo guia no cabeçote de conexão do filtro.

ESPECIFICAÇÕES TÉCNICAS DO ELEMENTO

Eficiência	Beta 4>4193 (ISO 16889:99)
DHC (Capacidade de retenção de sujeira)	100 gramas (MTD) FMS-3/0.4-P
	155 gramas (MTD) FMS-3/25-P
Pressão máxima	0.4 gpm (1,51 Lts)
Pressão operacional máxima	100 psi (7 bar)
Pressão mínima de saída	150 psi (10 bar)
Dimensões	7.12 x 5.52 x 9.52" FMS-3/0.4-P
	10.80 x 5.52 x 9.52" FMS-3/25-P
Peso	5 lbs (2.3 kg)
Carcaça	FMS-0.4-SP

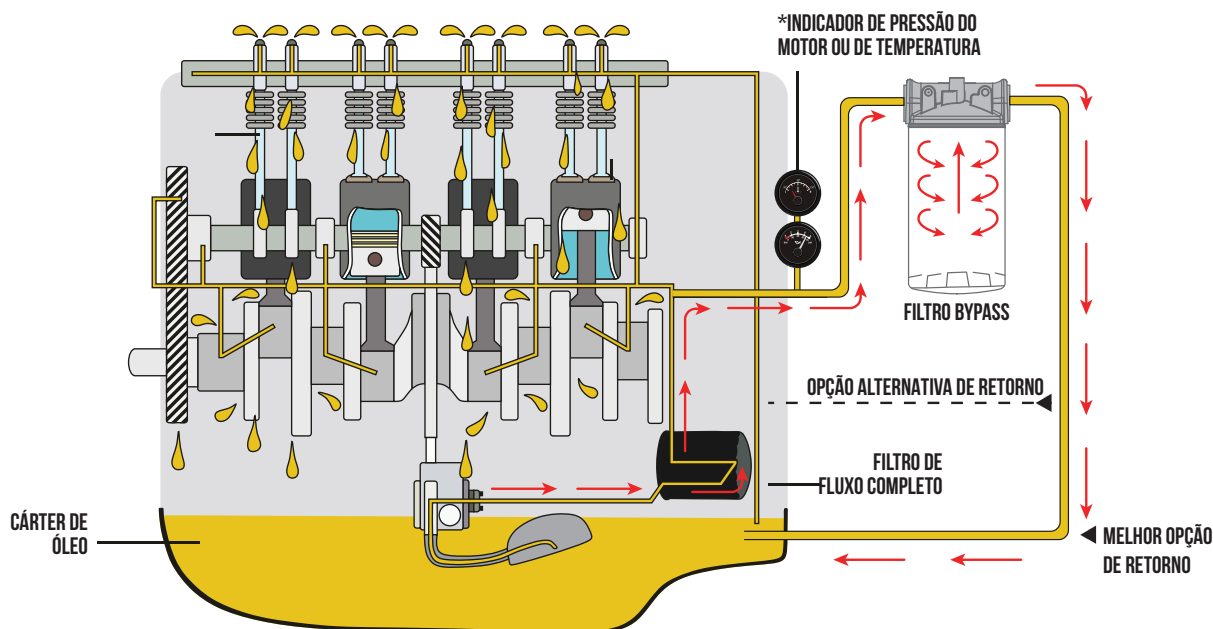



INSTRUÇÕES DE MATERIAIS

- Mangueira que suporte: 150 °C (no mínimo), 200 psi (no mínimo), com alma de aço e crimpada (instalada sob pressão com máquina especial) aos fittings de aço inoxidável ou aço de alta qualidade (não utilizar abraçadeiras, arruelas ou grampos metálicos ajustáveis).
- Caso a mangueira precise entrar com um ângulo específico, NÃO utilizar acoplamentos adicionais nem forçar a mangueira; devem ser solicitados fittings crimpados na mangueira com o ângulo correspondente.
- As mangueiras devem ser fixadas de forma que evitem danos, mas principalmente que objetos externos não possam puxá-las, evitando danos ao sistema.
- Os acessórios, acoplamentos ou conexões que sejam estritamente necessários devem ser de aço inoxidável de alta qualidade.
- Utilizar porca de pressão, arruelas de pressão e parafusos em aço inoxidável de alta qualidade.
- Utilizar em toda conexão roscada o Loctite 243 (de cor azul).
- A base do filtro deve ser de aço inoxidável de alta qualidade e com ângulo. Pode ser soldada em sua construção utilizando materiais de alta qualidade, mas preferencialmente deve ser ancorada (com parafusos, arruelas de pressão e porcas de pressão) ao chassi da unidade a ser instalada, respeitando os materiais indicados nas instruções adicionais.
- Los manómetros deben tolerar 100C min; se puede instalar puntos minimess y realizar mediciones periódicas de saturación en caso que no existan manómetros que cumplan con el requerimiento de temperatura.
- El rango de lectura de los manómetros debe ser del doble de la presión del motor como seguridad adicional.